

DZU 353

Dimplex

Montage- und Gebrauchsanweisung

Deutsch



Kleindurchlauferhitzer für Handwasch-
becken

1. Hinweise für den Benutzer

i HINWEIS

Sehr geehrter Kunde, bitte lesen Sie alle in dieser Anweisung aufgeführten Informationen aufmerksam durch. Bewahren Sie die Anweisung sorgfältig auf und geben Sie diese gegebenenfalls an Nachbesitzer weiter. Das Gerät darf nur, wie in der Montage- und Gebrauchsanleitung beschrieben, verwendet werden!

⚠ ACHTUNG!

Dieses Gerät kann von Kindern ab 8 Jahren und darüber sowie von Personen mit verringerten physischen, sensorischen oder mentalen Fähigkeiten oder Mangels an Erfahrung und Wissen benutzt werden, wenn sie beaufsichtigt oder bezüglich des sicheren Gebrauchs des Gerätes unterwiesen wurden und die daraus resultierenden Gefahren verstehen! Kinder dürfen nicht mit dem Gerät spielen. Reinigung und Benutzerwartung dürfen nicht durch Kinder ohne Aufsicht erfolgen!

⚠ ACHTUNG!

Kinder jünger als 3 Jahre sind fernzuhalten, es sei denn, sie werden ständig überwacht. Kinder ab 3 Jahren und jünger als 8 Jahre dürfen das Gerät ein- und ausschalten, wenn sie beaufsichtigt werden oder bezüglich des sicheren Gebrauchs des Gerätes unterwiesen wurden und die daraus resultierenden Gefahren verstanden haben, vorausgesetzt, dass das Gerät in seiner normalen Gebrauchslage platziert oder installiert ist!

⚠ ACHTUNG!

Kinder ab 3 Jahren und jünger als 8 Jahre dürfen nicht den Stecker in die Steckdose stecken, das Gerät nicht regulieren, das Gerät nicht reinigen und/oder nicht die Wartung durch den Benutzer durchführen!

⚠ ACHTUNG!

Wenn das Netzkabel beschädigt ist, muss es vom Hersteller oder dessen Kundendienstvertretung oder einer vergleichbar qualifizierten Person ausgetauscht werden, um Gefahrenquellen auszuschalten!

⚠ ACHTUNG!

Der eingesetzte Strahlregler ist regelmäßig von Kalkrückständen zu reinigen!

- Gerät nur an Wechselspannung-Spannung gemäß Typenschild anschließen.
- Das Gerät ist nach den geltenden Sicherheitsvorschriften von einer Fachkraft zu installieren.
- Reparaturen und Eingriffe in das Gerät dürfen nur von einem Fachmann ausgeführt werden.
- Im Fehlerfall oder bei längerer Außerbetriebnahme Gerät vom Netz trennen (Netzstecker ziehen oder Sicherung ausschalten).
- Der auf dem Typenschild angegebene maximale Wasserdruck darf nicht überschritten werden.
- Öffnen Sie niemals das Gerät, ohne vorher die Stromzufuhr zum Gerät dauerhaft unterbrochen zu haben.
- Bei Undichtheiten am Gerät schließen Sie sofort die Wasserzufuhr. Lassen Sie die Störung nur vom Werkskundendienst oder einem anerkannten Fachhandwerksbetrieb beheben.
- Das Gerät darf nicht in explosionsgefährdeten Räumen installiert werden!

⚠ ACHTUNG!

Die Anschlussleitung nicht über das Gerät legen! Gerät niemals in Betrieb nehmen, wenn Gerät oder Netzleitung beschädigt sind. Lebensgefahr!

2. Verwendung

Der Durchlauferhitzer eignet sich nur für eine Zapfstelle. Das Gerät sollte so nah wie möglich an dieser montiert werden.

Das Gerät darf nur für die Erwärmung von Trinkwasser im Haushalt und ähnlichen Zwecken innerhalb von geschlossenen und frostfreien Räumen verwendet werden.

3. Technische Daten

Anschlussspannung	1/N/PE~230V, 50-60Hz
Anschlussleistung	3500W +5%/-10%
Schutzart	IP24
Nennndruck	0,6 Mpa (6 bar)
Einschaltwassermenge	≥ 1,4 l/min
Temperaturerhöhung	ca. 12K bei 4 l/min

4. Gerätemontage

Das Gerät darf nur von einem konzessionierten Fachbetrieb bzw. Fachmann entsprechend dieser Montageanleitung montiert und in Betrieb genommen werden.

- Gehäuseoberteil demontieren, dazu die beiden oberen Schrauben lösen und Gehäuse nach vorn herausschwenken.
- Bohrlöcher nach Bild 1 anzeichnen,

- Befestigungslöcher bohren, Dübel einsetzen,
- Schrauben eindrehen.



Abb. 1: Bohrmaße



Abb. 2: Montage DZU 353

5. Wasseranschluss

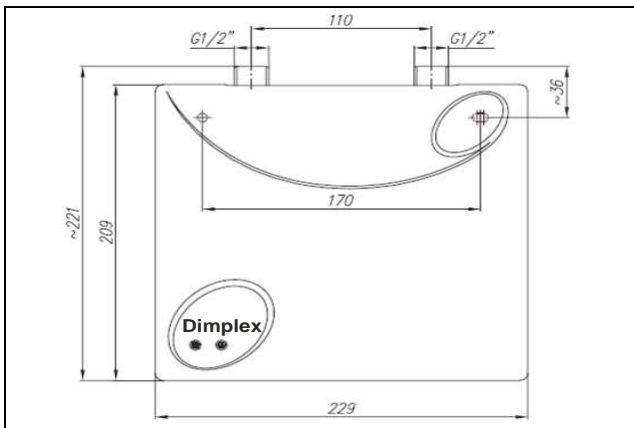
Beim Wasseranschluss sind die Bestimmungen der DIN 1988 und die Ihres Wasserversorgungsunternehmens zu beachten.

Ist im Wasserzulauf ein Rückschlagventil installiert, dann sollte zwingend ein Sicherheitsventil zwischen dem Durchlauferhitzer und dem Rückschlagventil installiert werden.

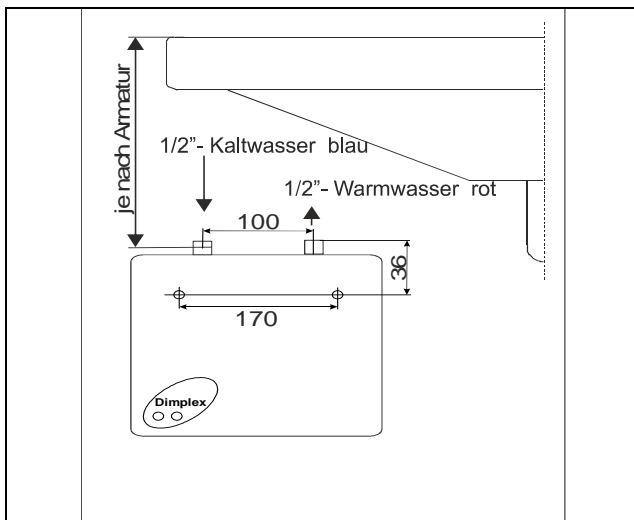
Installationsrohre aus Kunststoff dürfen nicht direkt mit den Anschlussstutzen des Durchlauferhitzers verbunden werden.

Die Armatur ist entsprechend den Hinweisen des Herstellers zu montieren:

- Wasseranschluss entsprechend der Nutzung (Kaltwasser- oder Nacherwärmung Warmwasser vornehmen (Bild 3,4 und 5),

5.1 Kaltwassererwärmung



Abb. 3: Kaltwassererwärmung

Kaltwasser-Zulauf an den Wassereinlauf des Gerätes (blau) anschrauben,

5.2 Nacherwärmung

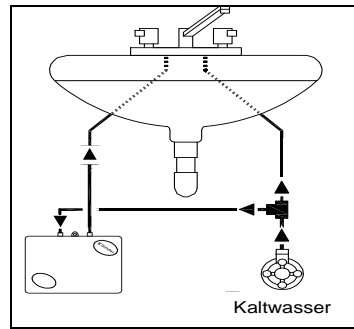

Abb. 4: Nacherwärmung

Warmwasser-Zulauf an den Wassereinlauf des Gerätes (blau) anschrauben,

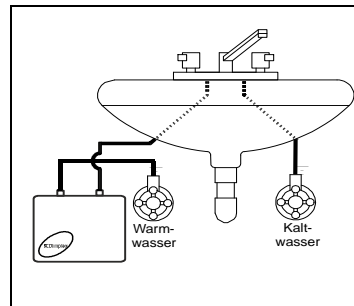

Abb. 5: Schema Warmwasser- Nacherwärmung

- Die Überwurfmuttern anziehen.

⚠ ACHTUNG!

Flexible Anschlussschläuche nicht verdrehen!

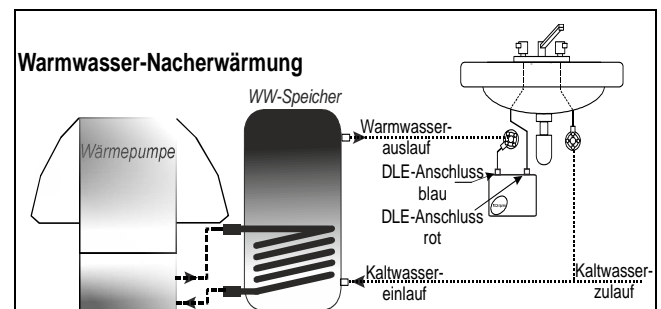
- Wasserzulauf öffnen und Anschlüsse auf Dichtheit prüfen.
- Gehäuseabdeckung montieren.

5.3 Betrieb mit Kaltwasser

Jedem Gerät liegt ab Werk ein Strahlregler lose bei, der die maximale Durchflussmenge festlegt. Er ist auf die jeweilige Geräteleistung abgestimmt und ist in jedem Falle am Schwenkauslauf (anstelle des vorhandenen Strahlformers) am Gewinde M22x1 zu montieren. Nur so erreichen Sie eine optimale Funktion des Gerätes.

5.4 Betrieb bei Nacherwärmung

Wird das Gerät zur Nacherwärmung von vorerwärmten Wasser eingesetzt, kann eventuell auf das Austauschen des beigelegten Strahlreglers verzichtet werden.

6. Elektroanschluss

Die technischen Anschlussbedingungen des zuständigen Energieversorgungsunternehmens sowie insbesondere die Bestimmungen der VDE 0100 sind zu beachten!

Es ist empfehlenswert, für den Kleindurchlauferhitzer einen eigenen Stromkreis vorzusehen. Den Stecker in die Schutzkontaktsteckdose (16A) stecken. Stellen sie sicher, dass die Steckdose immer zugänglich ist. Die Angaben zur Netzspannung auf dem Typenschild des Gerätes müssen mit der vorhandene Netzspannung übereinstimmen.

Der Durchlauferhitzer ist werksseitig mit einem Netzkabel mit Netzstecker ausgestattet.

7. Erstinbetriebnahme

⚠ ACHTUNG!

Um eine Störung des Gerätes zu vermeiden, ist das Gerät vor dem Einstecken des Netzsteckers bzw. vor dem Zuschalten der Netzsicherung unbedingt zu entlüften. Dazu sind folgende Handlungen auszuführen:

- Auslaufarmatur vollständig öffnen,
- warten bis ein blasenfreier Wasserstrahl austritt,
- Warmwasserventil schließen,
- Strahlregler anschrauben (nur bei Kaltwassernutzung),
- Netzstecker einstecken bzw. Netzsicherung zuschalten,
- Warmwasserventil öffnen,
- Funktion des Gerätes prüfen.

7.1 Einstellen der Warmwasserdurchflussmenge

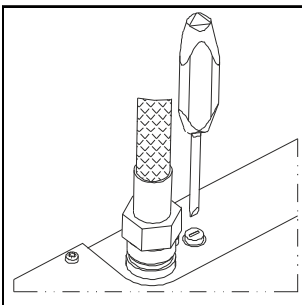

Mittels Schraubendreher die optimale Wassermenge am Regelventil einstellen.

Abb. 6: Einstellen der Wasserdurchflussmenge

i HINWEIS

Das Einstellen der Wasserdurchflussmenge ist für die optimale Nutzung des Durchlauferhitzers notwendig. Die Wasseraustrittstemperatur hängt von der Durchflussmenge ab - je größer der Wasserdurchfluss umso niedriger die Wasseraustrittstemperatur.

Glen Dimplex Deutschland GmbH
Am Goldenen Feld 18
D - 95326 Kulmbach
Technische Änderungen vorbehalten

8. Bedienung des Gerätes

Der Durchlauferhitzer arbeitet automatisch. Beim Öffnen der Auslaufarmatur schaltet er sich selbsttätig ein und beim Schließen wieder aus.

Der Durchlauferhitzer eignet sich zur Erwärmung von Kaltwasser aus dem Leitungsnetz sowie zur Nacherwärmung von vortemperiertem Wasser aus Warmwasserspeichern.

i HINWEIS

Die Auslauftemperatur des Warmwassers ist direkt abhängig von der Temperatur des zufließenden Wassers.

⚠ ACHTUNG!

Die maximale Auslauftemperatur darf 55°C nicht überschreiten. Es besteht die Gefahr der schnellen Verkalkung.

9. Betriebsstörungen

Das Gerät ist durch einen Sicherheitstemperaturbegrenzer vor Überhitzung geschützt. Im Fehlerfall kann nach Netztrennung des Gerätes und Beseitigung der Störungsursache das Gerät wieder eingeschaltet werden.

10. Kundendienst, Ersatzteile

Ersatzteilbestellungen im Internet:
<http://www.dimplex.de/ersatzteile.html>

Für Rückfragen bitte die Erzeugnisnummer **E-Nr.** und das Fertigungsdatum **FD** bereithalten. Diese Angaben befinden sich auf dem Typenschild.

11. Reinigung

Zur Reinigung muss das Gerät vom Netz getrennt und abgekühlt sein. Die Außenseite kann durch Abwischen mit einem weichen, feuchten Lappen gereinigt werden. Zur Reinigung keine Scheuermittel oder Möbelpolituren verwenden, da diese die Oberfläche beschädigen können. Keine organischen Lösungsmittel verwenden.

12. Garantie

Für dieses Produkt übernehmen wir 2 Jahre Garantie gemäß unseren Garantiebedingungen.

13. Entsorgungshinweis

Das Gerät nicht im allgemeinen Hausmüll entsorgen, sondern einer örtlichen Entsorgungsstelle zuführen.

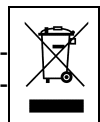

Telefon: +49 (0) 9221 709 564
Telefax: +49 (0) 9221 709 589
E-Mail: 09221709589@dimplex.de
www.dimplex.de